

4828500

4061010

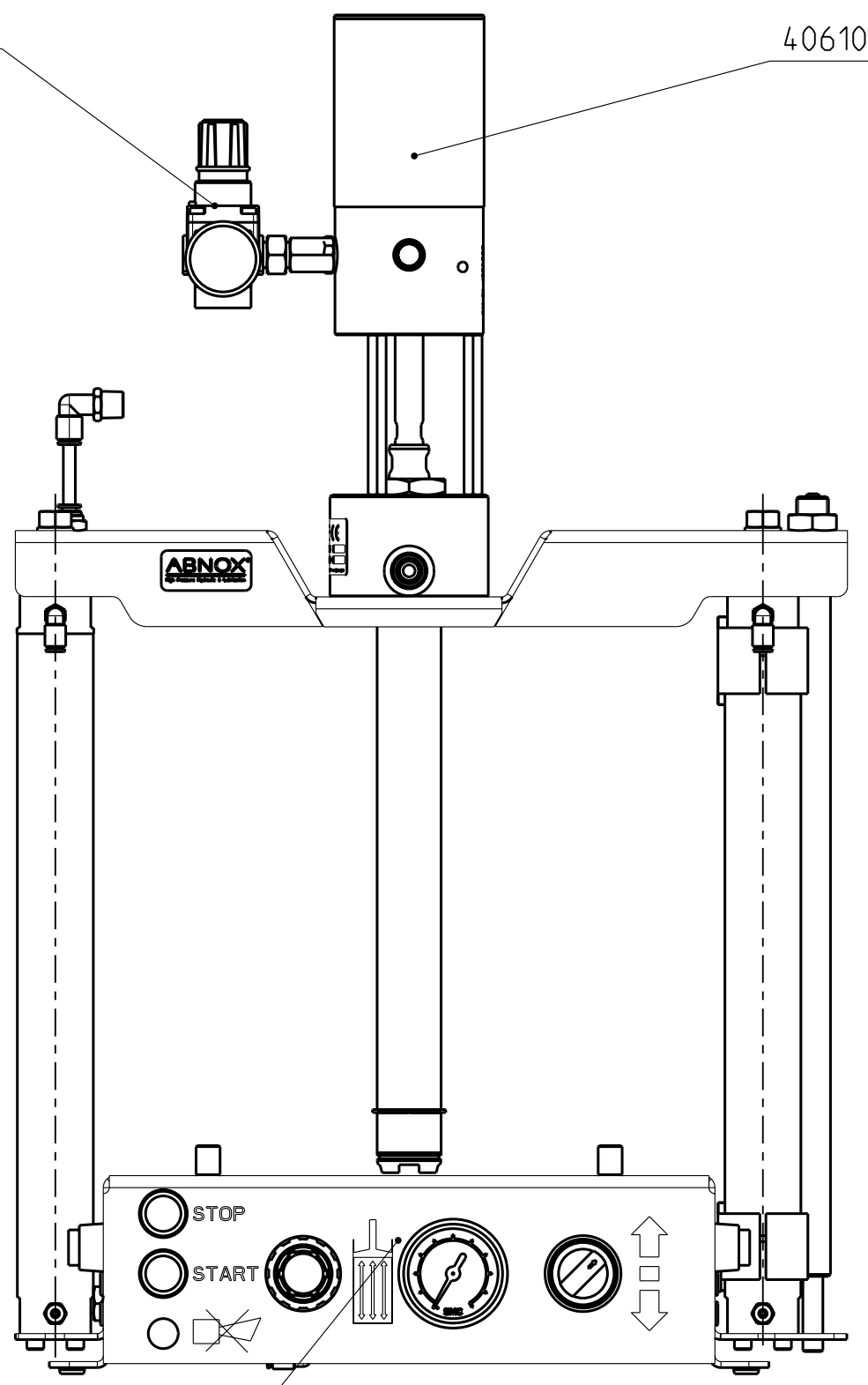

000-01502

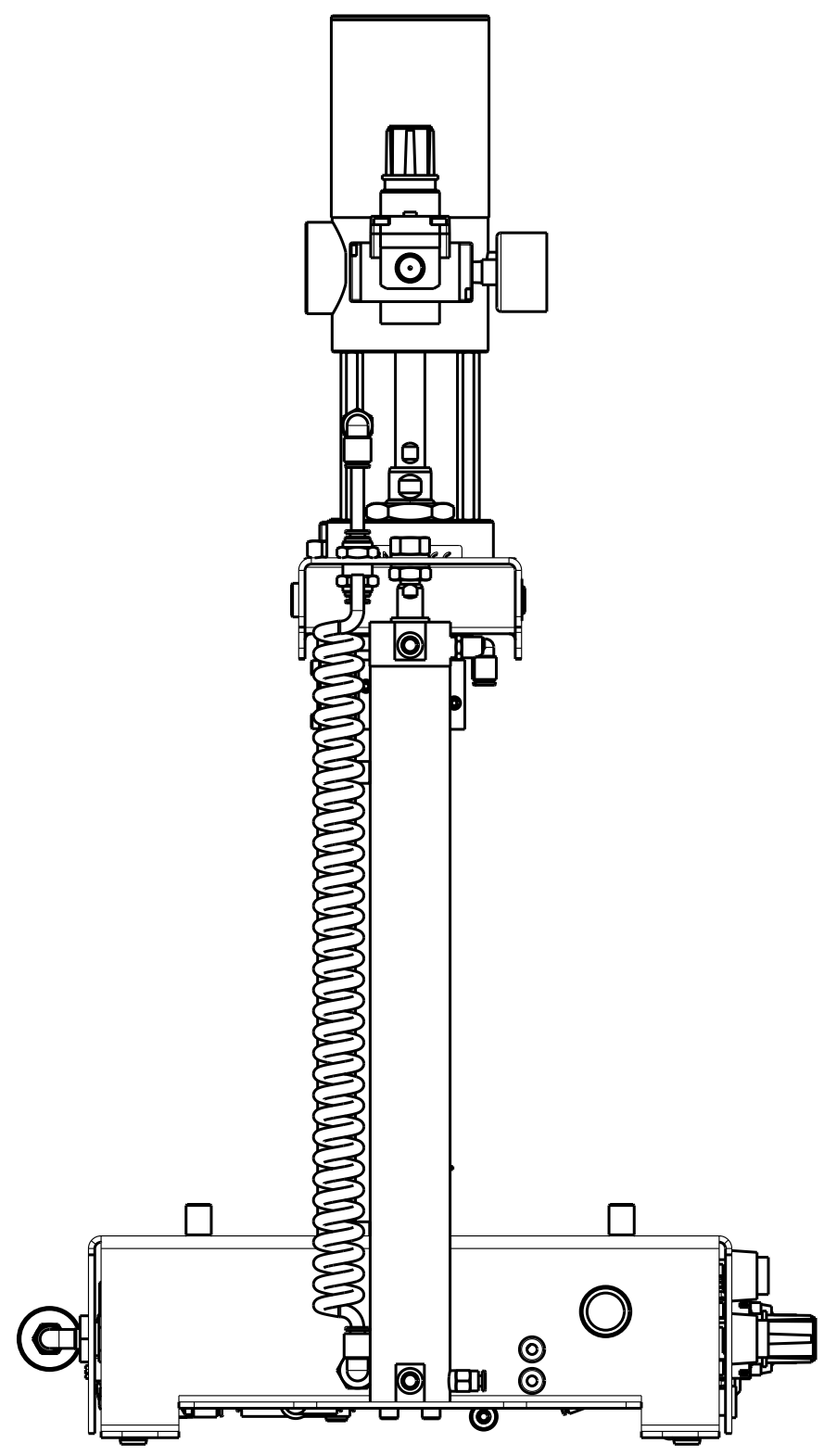

Zulaessige Allgmeintoleranzen nach: ISO 2768 mK		Oberflaechenbehandlung:			Halbzeug / Rohteil:		
Gez.: 29.10.10		Datum: 29.10.10			Material:		
Hauptabmessung : 306x416x680 mm		Gewicht: 59.669 kg		Art. - Nr. : 4601420			
Visum: BP		Index: A		Version: 3		Aenderung: -	
Blatt Nr.: 1		Anzahl Bl.: 2		Massstab: 3:10			
Z.-Format: A3		Zeichnungsnummer: 46014-20					
Benennung: Fassfoerderpumpe Grease system drum pump		Zustand: Freigegeben					
Modell: 46014-20.ASSEM A-5		Urspr.: -		Ers. f.: -		-	

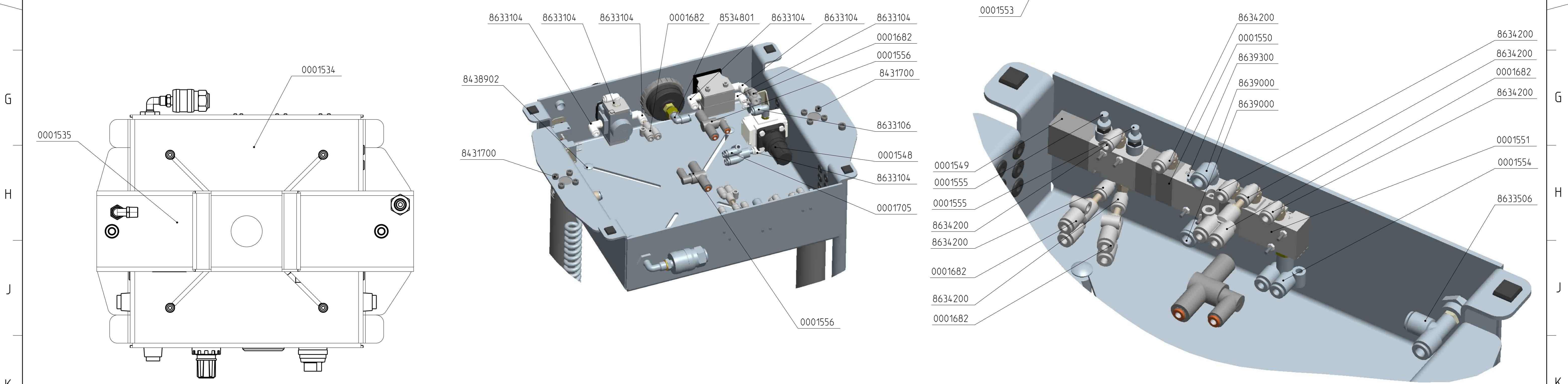
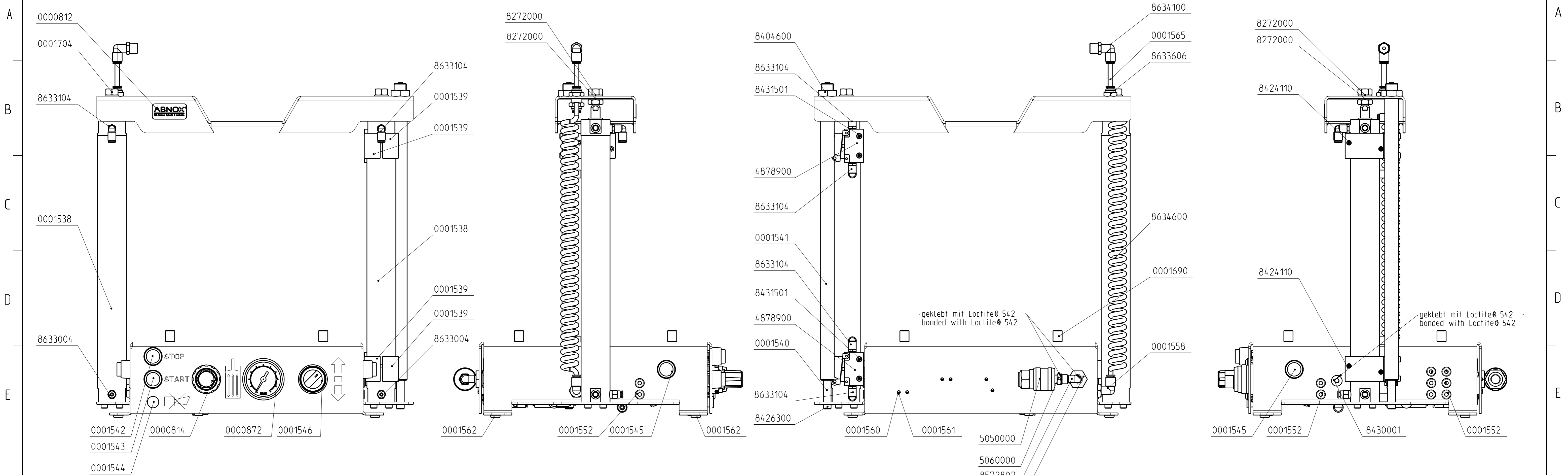

Pneumatikschema 000-01697

Zulässige Abmaßeinheiten nach:	ISO 2768 mK	Hauptabmessung:	306x16x422 mm	Gewicht:	55.621 kg	Art. - Nr.:	0000000
Gez.:	Datum:	Visum:	Index:	Version:	Aenderung:	Blatt Nr.:	Anzahl Bl.:
	28.10.10	BP	A	4		1	3
Benennung:						Z.-Format:	Massstab:
Ständer 5 kg						A1	2:5
Support frame 5 kg						Zeichnungsnummer:	
000-01502_ASSEM A-10						000-01502	
Urspr.:						Zustand:	
						Freigegeben	