



Többcsatornás laposságár fúvóka préslevegőre Whisperblast®, fém kivitel 600.562.1Y típus

600.562.1Y típus

A 600.562 típusú laposságár fúvóka széria ideális szűk helyekre történő beépítésre. Továbbá a fúvóka anyaga (AISI 316L) alkalmassá teszi megnövelt nyomás és hőmérséklet mellett történő alkalmazásokra. Speciális kialakítása révén megfelel az OSHA szabvány követelményrendszerének.



Költségmegtakarítás

8%



Zajszintcsökkentés

14%



Anyag

Saválló acél 1.4404



Fúvóerő

1,2 N 2 bar-on



Zajszint

71 db(A) 2 bar-on



Levegőfelhasználás

V= 9 m³/h 2 bar-on



Nyomás

p_{max} = 30 bar



Max. hőmérséklet

180 °C

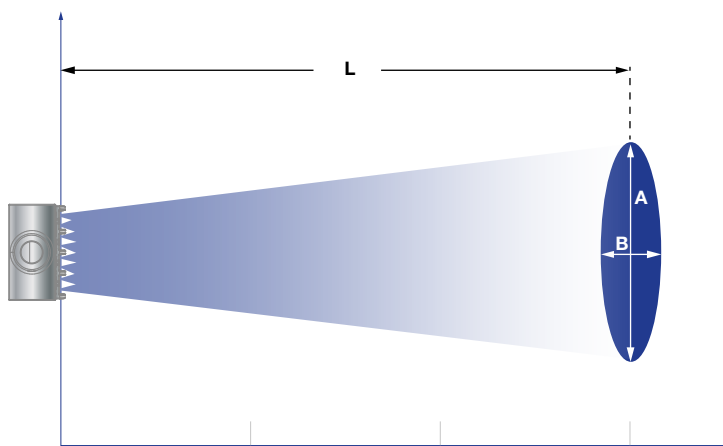

A 600.562 fúvóka típus szórásképe

Nyomás:	1 bar	3 bar	5 bar
Hosszúság L [mm]:	510	850	900
Sugár méretei L hosszúságnál			
A [mm]:	114	200	230
B [mm]:	100	155	190

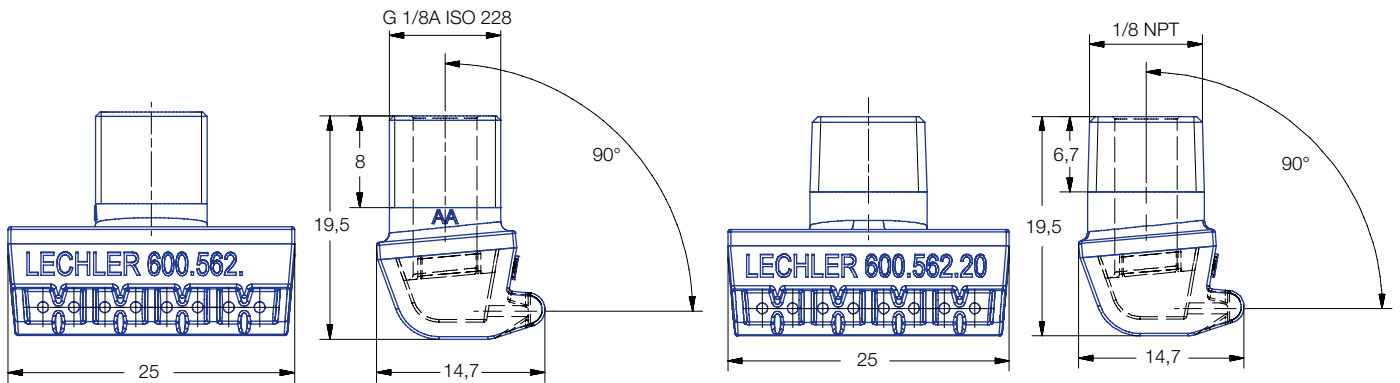

Műszaki adatok

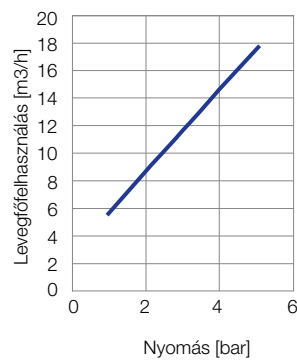
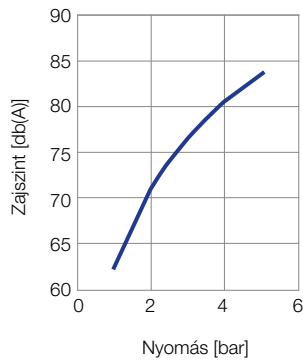
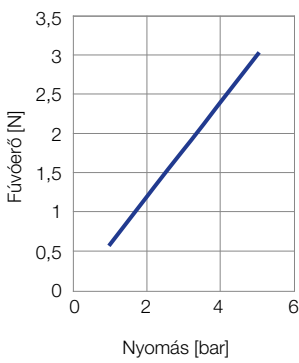

Típus	Rendelési szám		
	Anyagszám	Csatlakozás	
	1Y Saválló acél 1.4404	1/8 BSPP	1/8 NPT
600.562	○	10	-
600.562	○	-	20

Rendelési Típus + Anyagszám + Csatlakozás = Cikkszám
 példa: 600.562. + 1Y + 10 = 600.562.1Y.10