



# Nyelves laposságár fúvóka préslevegőre vagy gőzre 686-os típus

## 686-os típus

A 686-os nyelves laposságár fúvóka közeli lefúvatáshoz alkalmazható. A kompakt kialakítás széles szórásszöget biztosít még kisebb beépítési helyeken is.

Réz, illetve saválló acél (AISI 303) kivételének köszönhetően ellenáll magasabb környezeti hőmérsékletnek.



\* Megfelel az OSHA előírásoknak a zajszintet illetően  
\*\* Csak a saválló acél kivételre érvényes



### Anyag

Saválló acél 1.4305  
vagy réz



### Zajszint

73-84 db(A) 2 bar-on



### Levegőfelhasználás

Lásd a táblázatban



### Nyomás

$p_{max} = 30$  bar



### Max. hőmérséklet

Saválló acél: 550 °C  
Réz: 240 °C

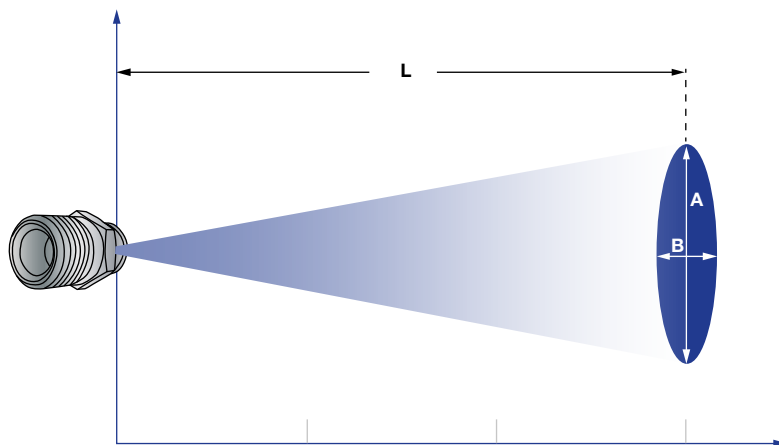

A 686-os fúvóka típus szórásképe

| Nyomás: |                   | 1 bar | 3 bar | 5 bar |
|---------|-------------------|-------|-------|-------|
| 686.408 | Hosszúság L [mm]: | 40    | 80    | 125   |
|         | A [mm]:           | 35    | 50    | 60    |
|         | B [mm]:           | 15    | 40    | 50    |
| 686.528 | Hosszúság L [mm]: | 60    | 100   | 150   |
|         | A [mm]:           | 75    | 140   | 210   |
|         | B [mm]:           | 20    | 40    | 50    |
| 686.608 | Hosszúság L [mm]: | 90    | 175   | 250   |
|         | A [mm]:           | 145   | 230   | 350   |
|         | B [mm]:           | 25    | 45    | 55    |

| Nyomás: |                   | 1 bar | 3 bar | 5 bar |
|---------|-------------------|-------|-------|-------|
| 686.688 | Hosszúság L [mm]: | 150   | 400   | 525   |
|         | A [mm]:           | 230   | 560   | 740   |
|         | B [mm]:           | 40    | 80    | 100   |
| 686.728 | Hosszúság L [mm]: | 180   | 230   | 375   |
|         | A [mm]:           | 170   | 360   | 530   |
|         | B [mm]:           | 50    | 50    | 70    |

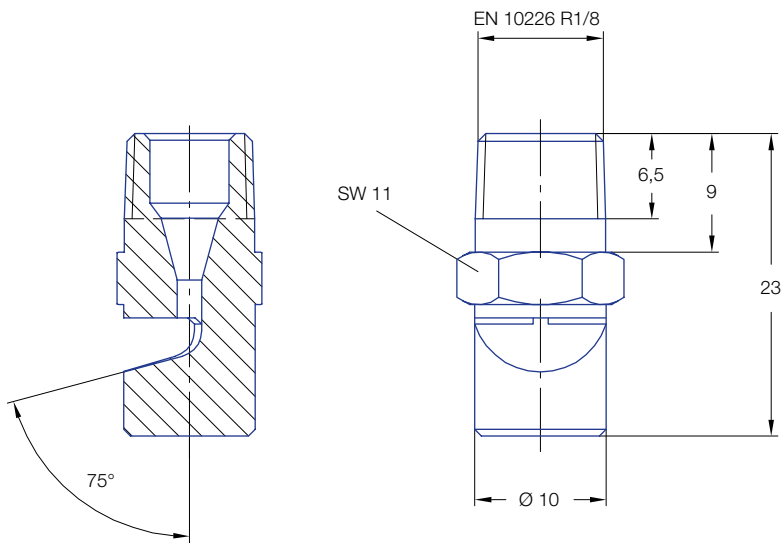

| Szórás szög | Rendelési szám |           |    |             | B<br>Ø<br>[mm] | $\eta$ | $\dot{V}_n$ Levegő [m <sup>3</sup> /h] |       |       |       | $\dot{M}$ Telített gőz [kg/h] |       |       |       |
|-------------|----------------|-----------|----|-------------|----------------|--------|--|-------|-------|-------|-------------------------------|-------|-------|-------|
|             | Típus          | Anyagszám |    | Csatlakozás |                |        | p [bar]                                |       |       |       | p [bar]                       |       |       |       |
|             |                | 16        | 30 |             |                |        | 1,0                                    | 2,0   | 5,0   | 10,0  | 1,0                           | 2,0   | 5,0   | 10,0  |
| kb. 70°     | <b>686.408</b> | ○         | ○  | <b>CA</b>   | 1,0            | 75°    | 1,07                                   | 1,60  | 3,20  | 5,86  | 0,88                          | 1,31  | 2,57  | 4,64  |
|             | <b>686.488</b> | ○         | ○  | <b>CA</b>   | 1,3            | 75°    | 1,76                                   | 2,64  | 5,29  | 9,69  | 1,46                          | 2,17  | 4,25  | 7,67  |
|             | <b>686.528</b> | ○         | ○  | <b>CA</b>   | 1,5            | 75°    | 2,20                                   | 3,31  | 6,61  | 12,13 | 1,83                          | 2,71  | 5,31  | 9,59  |
|             | <b>686.568</b> | ○         | ○  | <b>CA</b>   | 1,7            | 75°    | 2,73                                   | 4,09  | 8,19  | 15,01 | 2,27                          | 3,36  | 6,57  | 11,87 |
|             | <b>686.608</b> | ○         | ○  | <b>CA</b>   | 1,9            | 75°    | 3,35                                   | 5,02  | 10,04 | 18,40 | 2,78                          | 4,11  | 8,06  | 14,55 |
|             | <b>686.688</b> | ○         | ○  | <b>CA</b>   | 2,4            | 75°    | 5,45                                   | 8,18  | 16,36 | 30,00 | 4,53                          | 6,71  | 13,14 | 23,72 |
|             | <b>686.728</b> | ○         | ○  | <b>CA</b>   | 2,7            | 75°    | 6,88                                   | 10,33 | 20,65 | 37,86 | 5,71                          | 8,46  | 16,58 | 29,94 |
|             | <b>686.808</b> | ○         | ○  | <b>CA</b>   | 3,4            | 75°    | 10,89                                  | 16,33 | 32,66 | 59,87 | 9,04                          | 13,28 | 26,22 | 47,35 |

B = Furatátmérő Ø

Rendelési példa: Típus 686.408. + Anyagszám 16 + Csatlakozás CA = Cikkszám 686.408.16.CA