



Réselt lapossugar fúvóka préslevegőre vagy gőzre 679-es típus

679-es típus

A 679-es sorozatszámú réselt fúvókák erős levegősugarat fújnak.

A speciális geometriájának köszönhetően 70°-90°-os szöget tudnak lefedni.

Beépítésükhöz hollander szükséges.



Anyag

Saválló acél 1.4571
vagy réz



Zajszint

67-92 db(A) 2 bar-on



Levegőfelhasználás

Lásd a táblázatban



Nyomás

$p_{max} = 10$ bar

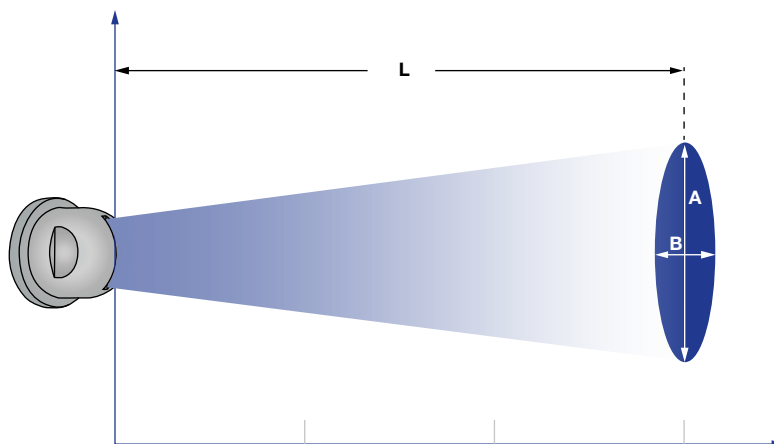

A 679-es fúvóka típus szórásképe

Nyomás:		1 bar	3 bar	5 bar
679.037	Hosszúság L [mm]:	50	100	150
	A [mm]:	110	260	380
	B [mm]:	25	35	45
679.117	Hosszúság L [mm]:	50	125	150
	A [mm]:	100	250	310
	B [mm]:	25	30	35
679.255	Hosszúság L [mm]:	375	500	500
	A [mm]:	90	190	280
	B [mm]:	90	90	90

Nyomás:		1 bar	3 bar	5 bar
679.415	Hosszúság L [mm]:	675	900	900
	A [mm]:	160	300	460
	B [mm]:	215	215	215
679.495	Hosszúság L [mm]:	900	900	900
	A [mm]:	200	425	510
	B [mm]:	230	230	230

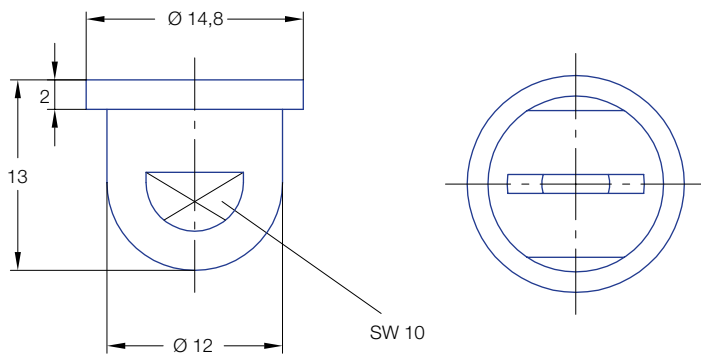

Szórás szög 	Rendelési szám			A Ø [mm]	\dot{V}_n Levegő [m³/h]				\dot{M} Telített gőz [kg/h]			
	Típus	Anyagszám			p [bar]				p [bar]			
		17	30		0,5		2,0		5,0		10,0	
		Saválló acél 1.4571	Réz		0,5	2,0	5,0	10,0	0,5	2,0	5,0	10,0
kb. 70°–90°	679.037	-	○	1,2	1,50	3,00	6,00	11,00	1,20	2,30	4,60	8,30
	679.085	○	○	1,3	2,00	4,00	8,00	14,70	1,60	3,10	6,10	11,10
	679.117	○	○	1,5	2,10	4,20	8,40	15,40	1,70	3,30	6,50	11,70
	679.165	○	○	1,8	2,60	5,10	10,30	18,80	2,00	4,10	8,00	14,30
	679.255	○	○	2,1	3,60	7,30	14,50	26,60	2,80	5,70	11,20	20,20
	679.365	○	○	2,8	6,30	12,70	25,40	46,50	5,00	10,00	19,60	35,30
	679.415	○	○	3,6	10,20	20,30	40,70	74,60	8,00	16,00	31,40	56,70
	679.495	○	○	4,3	15,60	31,10	62,20	114,00	12,40	24,80	48,50	87,60

A = Ekvivalens furat Ø

Rendelési	Típus	+	Anyagszám	=	Cikkszám
példa:	679.037.	+	30	=	679.037.30.00