



Pontsugár fúvóka préslevegőre és telített gőzre 544-es típus

544-es típus

Az 544-es pontsugár fúvóka célzott, pontszerű levegő sugarat fúj. Ez a széria a Lechler sztenderd fúvókái közé tartozik, teljesítménybeli választéka széleskörű. A saválló acél kivitelnek köszönhetően magasabb hőmérséklettartományban is alkalmazható.



Anyag
Saválló acél 1.4305



Fúvóerő
0,25-2,9 N 2 bar-nál



Zajszint
65-90 db(A) 2 bar-nál



Levegőfelhasználás
Lásd a táblázatban



Nyomás
 $p_{max} = 30 \text{ bar}$



Max. hőmérséklet
550 °C

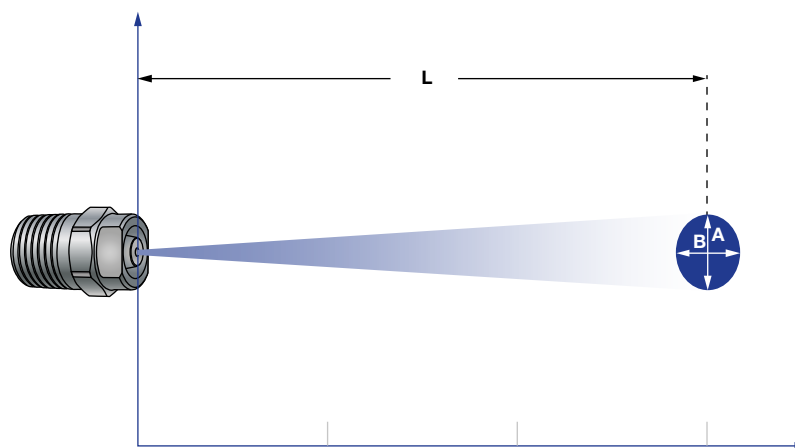

Az 544-es fúvóka típus szórásképe

Nyomás:		1 bar	3 bar	5 bar
544.360	Hosszúság L [mm]:	175	325	400
	A [mm]:	50	75	100
	B [mm]:	50	75	100
544.480	Hosszúság L [mm]:	250	400	475
	A [mm]:	70	120	150
	B [mm]:	70	120	150
544.640	Hosszúság L [mm]:	400	650	825
	A [mm]:	105	175	225
	B [mm]:	105	175	225
544.800	Hosszúság L [mm]:	750	900	900
	A [mm]:	180	260	280
	B [mm]:	180	260	280

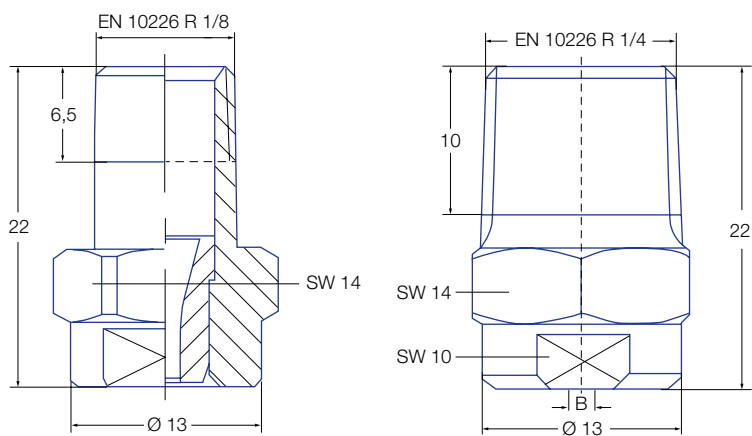

Cikkszám				B Ø [mm]	\dot{V}_n Levegő [m³/h]				\dot{M} Telített gőz [kg/h]			
Típus	Anyagszám	Csatlakozás			p [bar]				p [bar]			
	16 Saválló acél 1.4305	1/8 BSPT	1/4 BSPT		p [bar]				p [bar]			
					1	2	3	5	1	2	3	5
544.360	○	CA	CC	1,05	0,93	1,40	1,92	2,88	0,77	1,14	1,64	2,42
544.400	○	CA	CC	1,30	1,43	2,14	2,94	4,41	1,18	1,75	2,51	3,71
544.480	○	CA	CC	1,33	1,67	2,51	3,42	5,13	1,39	2,06	2,92	4,23
544.560	○	CA	CC	1,69	2,58	3,87	5,27	7,90	2,14	3,18	4,50	6,66
544.640	○	CA	CC	2,09	4,33	6,50	8,81	13,22	3,60	5,33	7,52	11,13
544.720	○	CA	CC	2,66	6,85	10,27	14,00	21,02	5,68	8,42	11,96	17,70
544.800	○	CA	CC	3,30	10,75	16,12	21,87	32,81	8,92	13,21	18,66	27,63

B = Furatátmérő Ø

Rendelési Típus + Anyagszám + Csatlakozás = Cikkszám
 példa: 544.360. + 16 + CA = 544.360.16.CA