

A Lanemark DB légcsatornaégőket tiszta, nagy hatásfokú, gáztüzelésű égőknek tervezték légcserélős/légmelegítő alkalmazásokhoz. Kiváló hőmérséklet-szabályozást biztosítanak a modulációs gázsabályozásból adódó széles teljesítmény-tartománynak köszönhetően.

A Lanemark DB légcsatornaégők nagyon kis lánghosszakkal működnek és különösen alkalmasak olyan alkalmazásokhoz, ahol a személyzet a fűtött légáramlatban dolgozik, például a festékszóró helyiségekben.

A Lanemark DB légcsatornafűtők egyszerűen kiválaszthatók a Lanemark DbCalc® tervezőprogramjával.

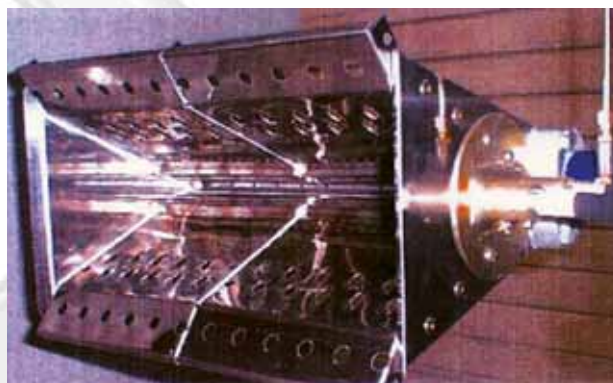

Modell	Max. kW	Teljesítmény Btu/h	Minimális javasolt légcsatornaméret 30 °C Δt mellett	
			M	SZ
DB01	75	250.000	650x460	
DB02	145	500.000	650x610	
DB03	220	750.000	730x760	
DB04	295	1.000.000	790x910	
DB05	365	1.250.000	830x1070	
DB06	440	1.500.000	860x1220	
DB07	510	1.750.000	880x1370	
DB08	585	2.000.000	900x1520	
DB09	660	2.250.000	910x1670	
DB10	730	2.500.000	920x1830	

Nagyobb teljesítmény lehetséges kérésre.

Jellemző alkalmazás

- Légcserélős (légmelegítő) fűtőrendszerek
- Festékszóró helyiségek
- Meleg légfűgőnyök
- Textil- és szövetszáritók
- Nyomtatott sajtó szárítása
- Por- és gabonaszáritók
- Festékszárító és -ráégető kemencék

A Lanemark DB légcsatornafűtők megfelelnek az EN 676 és EN 746 Európai Szabványoknak (ahol alkalmazható)

Műszaki leírás

A Lanemark DB légcsatornaégők a V alakú lyukacsos tokozatra vannak szerelve.

Minden egyes légcsatornafűtőhöz tartozik egy szerelőlap, amit a levegőcsatorna oldalára kell szerelni, és ezen keresztül rögzíthetőek a csatorna falán bevezetett szerelvények. Minden Lanemark DB légcsatornafűtő tartalmaz egy kompakt előre készre szerelt gázszerelvényt, ami szintén a fűtő szerelőlapjára van rögzítve.

A vezérlődobozt a fűtőberendezés 3 méteres körzetében kell felszerelni.

A szabályzódoboz tartalmaz egy égővezérlőt, egy gyújtótranszformátort, egy differenciál-légnyomáskapcsolót és két háromutas légszelepet.

A háromállású légszelepek engedélyezik az égő benyújtásakor a differenciál nyomáskapcsoló működését.

	✓ Alapkiépítés	● Választási lehetőség
Fűtőanyagok	✓ Földgáz	● Propán
Vezérlőfeszültségek	✓ 230 V	● 110 V
Lángérzékelő	✓ Lángérzékelő rúd	● UV-letapogató
Hőteljesítmény-vezérlési lehetőségei	✓ Modulációs	● Magas/alacsony/ki

MÉRETEK ÉS TELJESÍTMÉNY

Teljesítmény	:	Névlegesen 73 kW/150 mm fűtőszakasz (500.000 Btu/h)/12" fűtőszakasz
Levegőáramlási sebesség	:	12,7-16,3 m/s (2500-3200 fpm)
Légnyomás ΔP	:	Jellemző: 1,4 mbar 14,5 m/s csatornalég sebességnél (0,55" w. g 2850 fpm-nél) (21°C-os (70 F) kilépési hőmérsékleten alapszik)
Takarékra állítás	:	30:1-ig terjedő
Hatásfok	:	100% az LHV alapján az alsó fűtőérték alapján (92% a felső fűtőérték alapján)
Lánghosszak	:	Jellemző: 175-450 mm (7-18") a teljesítmény/csatornalég sebesség függvényében
Égőfej gáznyomása	:	Földgáz: 11 mbar (4,5" w.g) teljes kimenőtelj.-nél Propán: 20 mbar (8,0" w.g) teljes kimenőtelj.-nél
Égőfej beirányítása	:	Párhuzamos a csatornalég áramlásával
Égőkialakítás	:	Szabvány: vízszintes, egyenes szakaszok H formájú szakaszok vagy más kialakítások kérésre megoldhatók
Égő/csatorna méretezése	:	A szükséges égő, a minimális csatornaméret, a profilterület és profillemez méretei könnyen meghatározhatóak a Lanemark DbCalc [®] tervező-programjával.

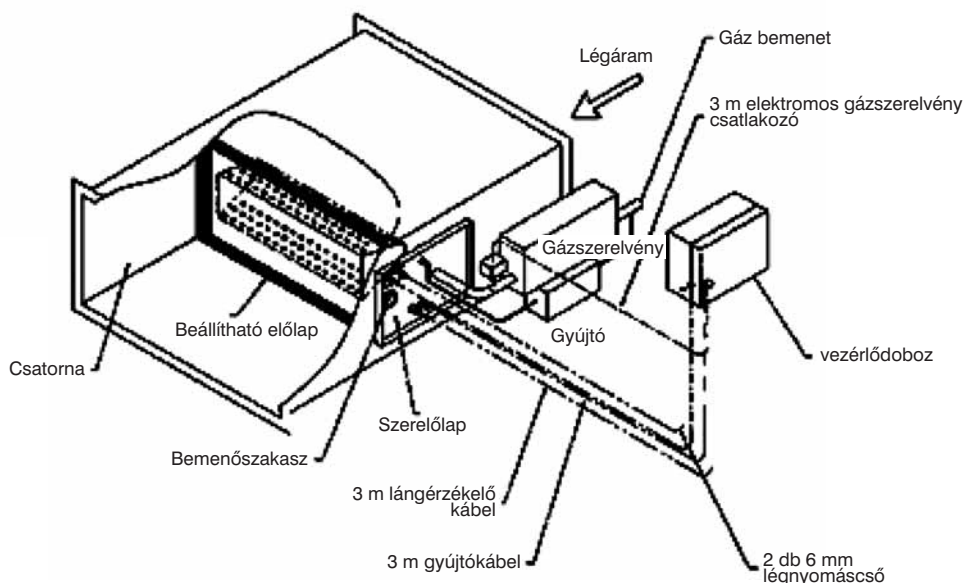

LANEMARK BurnerCare

Minden légcsonafűtő a Lanemark's BurnerCare vevőtámogatását élvezi. A BurnerCare szolgálat magában foglalja a rendszer üzembe helyezését/indítását, az alkatrészellátást és a rendszer oktatását. A BurnerCare egy szerződéses szerelési tervet bocsát rendelkezésre és a gyors reagálással biztosítja világszerte a Lanemark berendezések folyamatos és megbízható működését.

További égőtermékek (Lásd az egyéni Adatlapokat részletes információkért.)

Az légcsonafűtő-kínálat csak egy a Lanemark International Ltd.-nél rendelkezésre álló feldolgozási folyamatfűtő égők sorozatából.

A Lanemark-nál kapható a moduláris kiépítésű TX típusú, illetve a kompakt kiépítésű TRX típusú folyadékba merülő hőcserélőstartály-fűtők, illetve kemencék és szárítók léghevítésére az FD típus, mely nagymértékű teljesítmény-szabályozást biztosít.

Minden illusztráció csak tájékoztató célokat szolgál. A folyamatos fejlesztések miatt a Lanemark International Limited fenntartja a leírások változtatásának jogát előzetes értesítés nélkül.



HENNLICH IPARTECHNIKA KFT.
H-6000 Kecskemét-Kadafalva, Heliport-Reptér
Tel./fax: 06-76/470-417
E-mail: hennlich@hennlich.hu
www.hennlich.hu

