

STRAUB-METAL-GRIP GT Ø 60.3 - 139.7 mm

Bauteile / Werkstoffe	W1	W2	W4	W5
Gehäuse		1.4301	1.4301	
Schrauben		1.7220	A4 - 80	
Bolzen		1.0737, verzinkt	1.4301	
Verankerungsringe		1.4310	1.4310	

Dichtmanschette EPDM Temp.: -20°C bis +70°C
 Medien: alle Wasserqualitäten, Abwässer, Luft, Feststoffe und Chemieprodukte

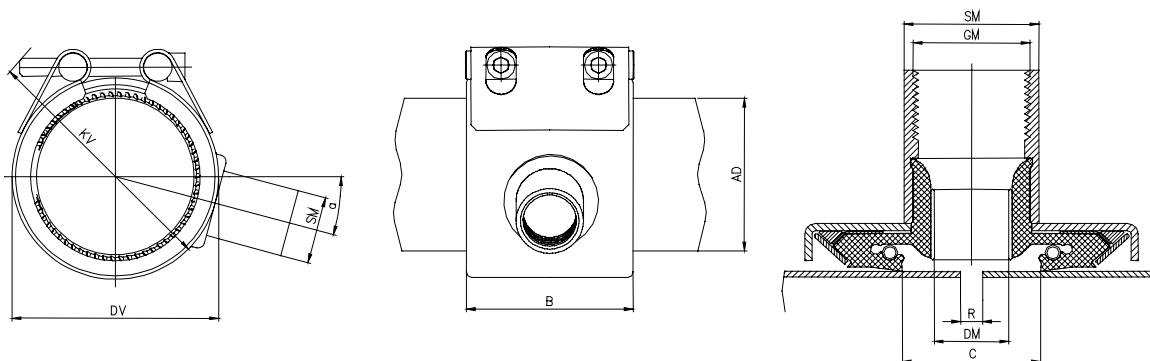

AD [mm]	Spannbereich [mm]	PS [bar]	B [mm]	C [mm]	DV [mm]	KV [mm]	SM [mm]	GM [Zoll]	DM [mm]	R ohne Bandedl. [mm]	α [°]	Anzugs-moment [Nm]
60.3	59.7 - 60.9	37.0	77	32	82	110	32	3/4	15	5 - 10	40	25
76.1	75.3 - 76.9	56.0	94	39	100	130	38	1	21	5 - 10	33	35
88.9	88.0 - 89.8	41.0	94	39	117	145	38	1	21	5 - 10	15	35
114.3	113.2 - 115.4	34.0	94	39	139	165	38	1	21	5 - 10	0	35
139.7	138.3 - 141.1	32.0	109	43	168	200	38	1	21	5 - 10	0	60

Hinweise:

- Montage- / Demontageanleitung beachten
- PS = Betriebsdruck unter Berücksichtigung anwendungsbezogener Belastungen
 Prüfdruck = PS x 1.5 (z.Bsp. Industrie, Wasserversorgung etc.)
- Die Druckwerte gelten für radial steife C-Stahl Rohre unter statischer Belastung
- Minimale Wandstärken für Edelstahl- und CuNiFe-Rohre, siehe Technisches Manual